



DYNACO
High Performance Doors



DYNACO D-313 EMERGENCY

**Gravity
driven**

low friction technology



puerta interior

DYNACO D-313 EMERGENCY

La D-313 LF Emergency de DYNACO se concibió como salida de emergencia para aplicaciones interiores. Ofrece igualmente todas las ventajas de las puertas rápidas de DYNACO. Con su diseño moderno, la D-313 Emergency es la puerta rápida más fina del mercado. Su funcionamiento suave y bajo coste de mantenimiento hacen de la D-313 Emergency una puerta especialmente adaptada a las grandes superficies de distribución. Un corte en T en el medio de la lona permite a las dos secciones simétricas liberar la salida de emergencia con una simple presión en los puntos indicados.

- **VELOCIDAD DE APERTURA:**
Hasta 2,0 m/s.
- **BUENA ESTANQUEIDAD:**
Las guías patentadas y la tecnología "BEAD" permiten ahorros energéticos.
- **ESTORBO MÍNIMO Y ESTÉTICA MODERNA:**
Motor instalado en el tambor de enrolamiento (DVDM^{PT}). Diseño muy estético.
- **SEGURIDAD DE LOS USUARIOS:**
Lona flexible sin elementos rígidos.
Sistema de salida de emergencia integrado.
- **FACILIDAD DE USO :**
Detector DYNACO sin cables en la base de la puerta.
- **SISTEMA DE ENGRANAJE AVANZADO:**
Motor pilotado por un variador de frecuencia para mayor comodidad y fiabilidad, lo que reduce el número de elementos de desgaste.
- **CUADRO DYNALOGIC:**
Cuadro con autodiagnóstico de uso simplificado.
- **CONFORME EN13241-1**

Apertura por presión de los pictogramas



Motor incorporado en el tambor

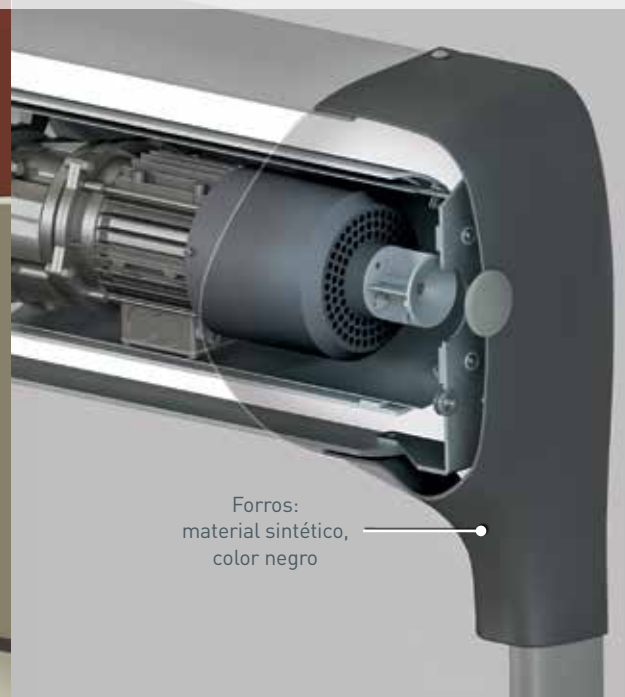

Forros:
material sintético,
color negro

Gravity driven

low friction technology











puerta interior

NORME EN13241-1

Norme	Réf.	Prueba sig.	Resultado
Estanqueidad al agua	EN 12425	EN 12489	Clase 1
Presión de viento	EN 12424	EN 12444	Clase 1*
Permeabilidad al aire	EN 12426	EN 12427	Clase 0
Seguridad de apertura	EN 12453	EN 12445	Conforme
Resistencia mecánica	EN 12604	EN 12605	Conforme
Fuerzas operatorias	EN 12604	EN 12605	Conforme
Transmisión térmica	EN 12428	EN 12428	6,02 W/m ² K
Resultados (ciclos)	EN 12604	EN 12605	1.000.000

* Únicamente para aplicaciones interiores

CARACTERÍSTICAS

Dimensiones max.	L 3.500 mm x H 3.500 mm
Dimensiones min.	L 900 mm x H 2.200 mm
Velocidad de apertura Velocidad de cierre	Hasta 2,0 m/s 0,5 m/s
Estructura	Acero plegado 37 x 52 x 3 mm. Opción: acero inoxidable.
Forros	Material sintético, color aluminio + negro. Cubiertas completas estándar.
Tambor	PVC - Ø 200 x 3,9 mm.
Guías	Polietileno fortalecido (PE-UHMW 1000)
Motor	2 polos, con freno de parking. Potencia 0,75kW. Grado de protección: IP 55.
Cuadro de mandos	DYNALOGIC equipado de: cortacircuitos, seccionador general, temporizador regable, pulsador de apertura-reajuste y parada de emergencia. Grado de protección: IP54. Variador de frecuencia.
Detectores estándar	Barrera infrarroja: 300 mm del suelo. Detector bajo de puerta inalámbrico. (WDD) DBD : Detector de Buen Desarrollo
Alimentación Frecuencia	Monofásico 230V - 16 A. Frecuencia: 50-60 Hz.
Temperatura de función. recomendada	+ 5°C hasta +40°C
Colores equivalentes a: (Existen posibles variaciones de tonos. Muestras disponibles bajo demanda)	Amarillo RAL1003  Verde RAL6005  Naranja RAL2004  Gris RAL7035  Rojo RAL3000  Blanco RAL9010  Azul RAL5002  Negro RAL9005 

Guía "low friction"



Bloque de reintroducción^{PT}



Dimensiones y exigencias de instalación Dynaco D-313 Emergency

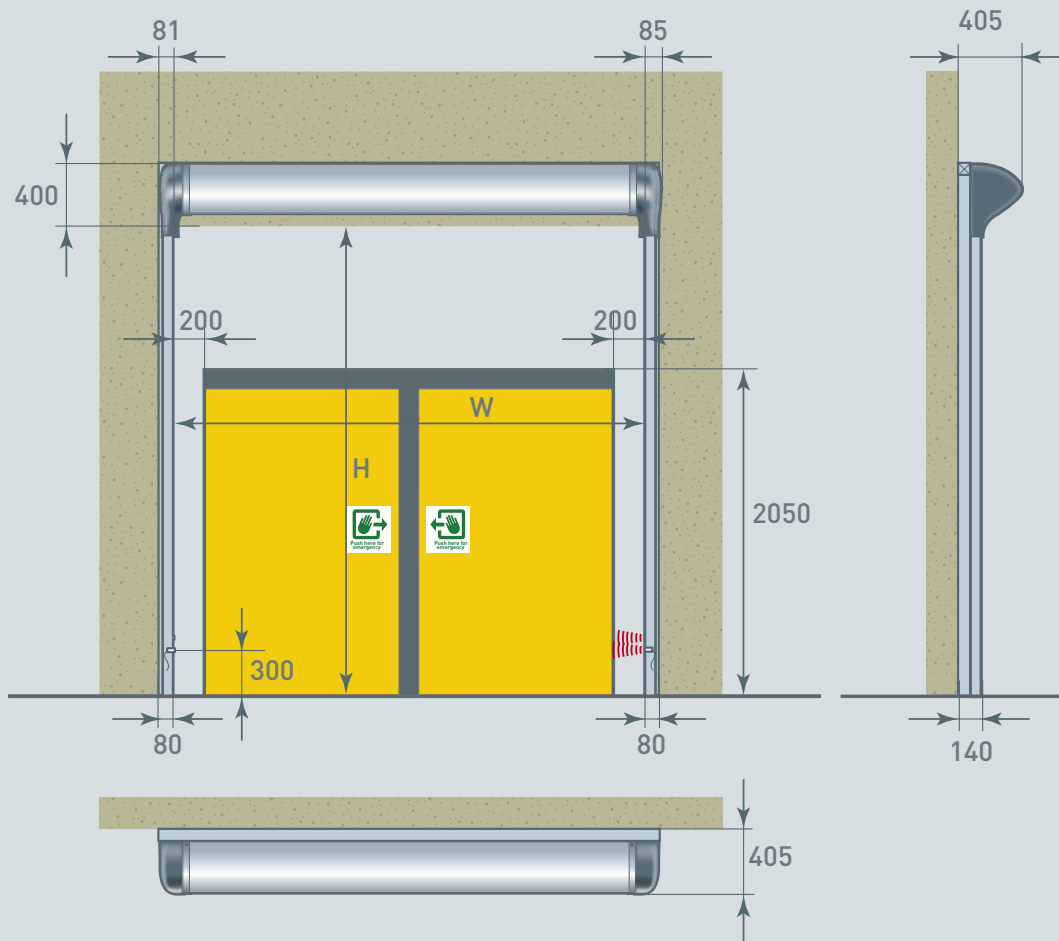

Todas las medidas son limpias: añadir los espacios necesarios para el montaje.

NOTA: Con arreglo al análisis de riesgo del entorno (medio ambiente), pulsadores, detectores y capotajes adicionales pueden ser necesarios.



📍 Fray Pedro de Gante 85, Cimatario, Santiago de Querétaro, Querétaro, México CP 76030

☎ (442) 727-0441

✉ contacto@klh.com.mx

klh de México
www.klh.com.mx

Sobre Dynaco

La marca Dynaco, fundada en 1987, ha adquirido una amplia experiencia en puertas de alto rendimiento. Sin embargo, sigue invirtiendo para superar sus expectativas de calidad y rendimiento.

Una red de socios certificados y dedicados garantiza un servicio óptimo a los clientes en el mundo entero. Además confiamos en nuestra división de EE.UU. y nuestros socios de licencia en Rusia, Japón, China, Vietnam y Brasil. Dynaco forma parte de Entrematic, el hogar de algunas de las marcas más innovadoras y prominentes del mundo del sector de la automatización de entradas. La amplia gama de marcas de productos incluye Dynaco, Ditec, Normstahl y em.